

## MONTAGEANLEITUNG

### REPARATURKUPPLUNG NEO

1

Reinigen Sie die Rohrenden und entfernen Sie eventuelle Unregelmäßigkeiten. Markieren Sie die halbe Kupplungsbreite an beiden Rohrenden.

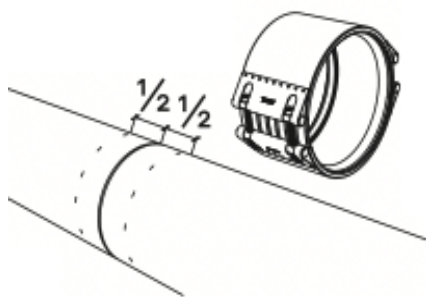

2

Öffnen Sie die Rohrkupplung an dem Verschluss mit den O-Ringen an den Schrauben.

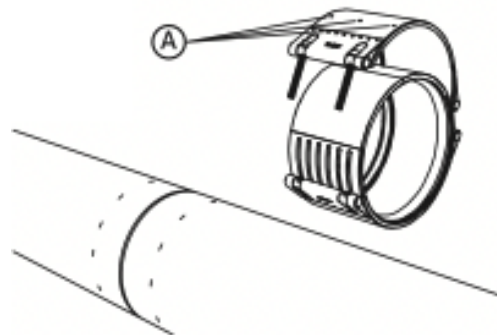

3

Platzieren Sie die Reparaturkupplung auf dem Rohr. Fügen Sie dabei das Ende der Dichtmanschette zwischen Führungsblech und Gehäuse ein. Schließen Sie die Reparaturkupplung.

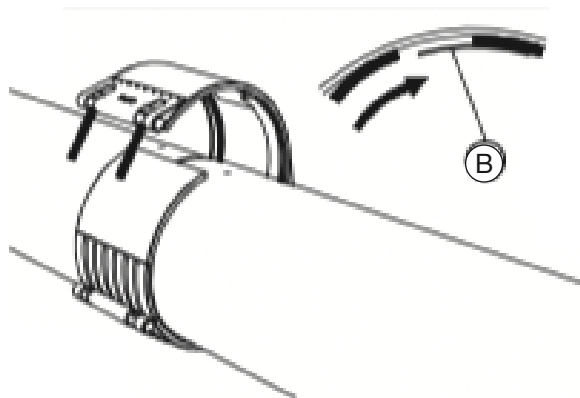

4

Während dem Verschließen darf weder die Rohrkupplung noch das Rohr gedreht werden. Ziehen Sie die Schrauben abwechselnd an, ohne das Anziehmoment zu überschreiten. Bei Verschlüssen mit drei Schrauben zuerst die mittlere Schraube anziehen. Ziehen Sie danach die Schrauben mit einem Drehmomentschlüssel mit dem angegebenen Anziehmoment auf dem Produktetikett an.

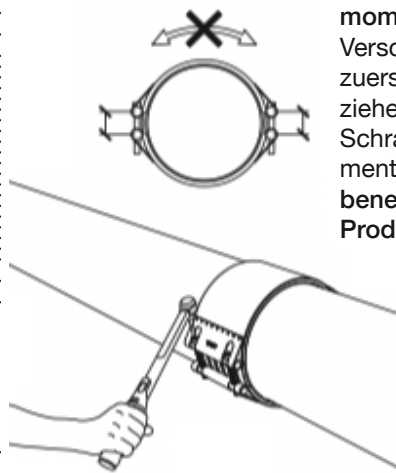

Die Rohrkupplung NEO ist nicht ausgelegt um das Gewicht oder axiale Kräfte des Rohres aufzunehmen. Beachten Sie die Angaben auf dem Produktetikett.



Wenn nötig, kann die Rohrkupplung bis zum 1,5-fachen Betriebsdruck (PN) geprüft werden. Zum Schließen der Schrauben wird ein Akku-Schrauber empfohlen.